

Mod. ARB 580

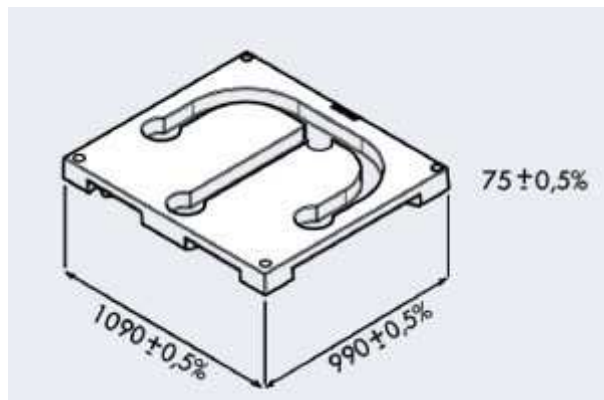

.Costruito in acciaio elettro-zincato con trattamento anticorrosione.

Piedi di fissaggio a scomparsa nella base realizzati in POLIAMMIDE (NYLON) caricato con fibra di vetro "FIBER GLASS", materiale molto resistente, forme arrotondate per evitare il danneggiamento involontario degli pneumatici in fase di manovra.

Prodotto certificato TÜV.

CARATTERISTICHE DELLA BASE

Prodotto con gomma riciclata. Agglomerato di miscela di granuli di gomma (SBR) e da legante poliuretano. Alta resistenza all'usura e agli agenti atmosferici (gelo e raggi UV).Capacità drenante.

Peso max 50 Kg. ($\pm 5\%$).

Densità max 1 Kg./dmc.

SISTEMA DI CHIUSURA

Cilindro di sicurezza a profilo Europeo.

UTILIZZO

Parcheggio su area privata chiusa al transito pubblico.

DIMENSIONI

Larghezza 109cm - Lunghezza 99cm - Altezza 46cm