

Mod. AR50

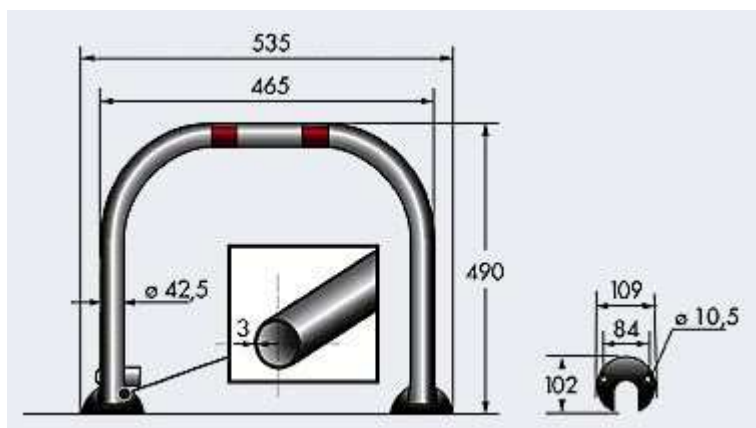

Dispositivo manuale per la tutela del posto auto.

Costruito in acciaio elettro-zincato con trattamento anticorrosione.

Piedi di fissaggio a forma di calotta realizzati in POLIAMMIDE (NYLON) caricato con fibra di vetro "FIBER GLASS", materiale molto resistente, forme arrotondate per evitare il danneggiamento involontario degli pneumatici in fase di manovra.

Prodotto certificato TÜV.

SISTEMA DI CHIUSURA

Chiusura a lucchetto, fornito nella confezione.

DIMENSIONI

Larghezza 53cm - Altezza 49cm

UTILIZZO

Parcheggio su area privata chiusa al transito pubblico.